

DC-MAX REV 4 取扱説明書

・本製品はレース専用ですのでクレーム対象とはなりません。
 ・使用しないときはバッテリーを取り外しておいてください。

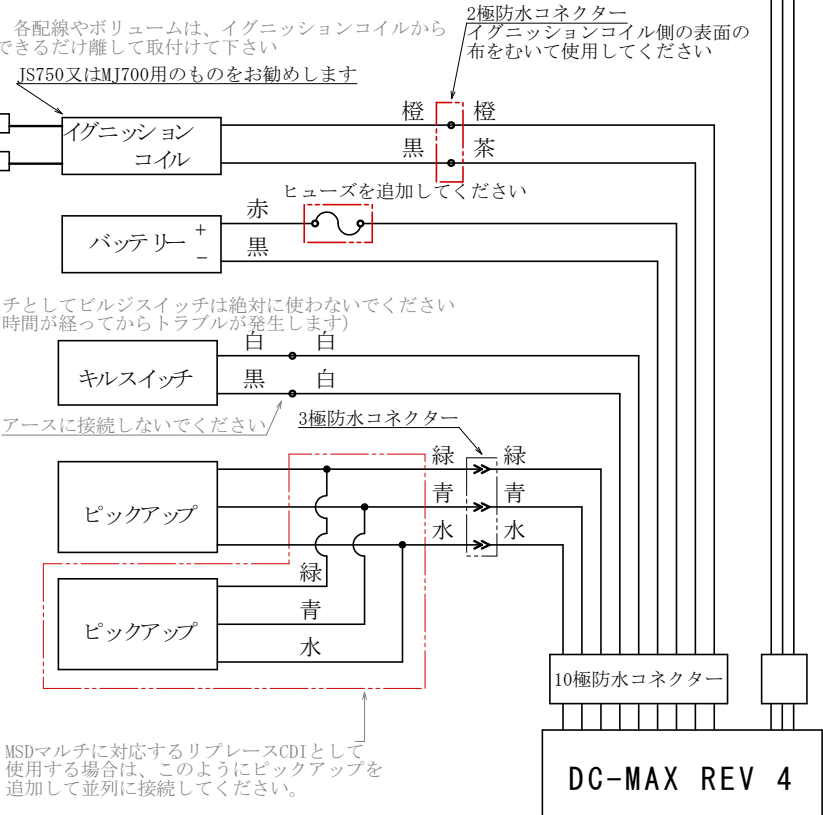

簡易的に点火時期を調整する場合

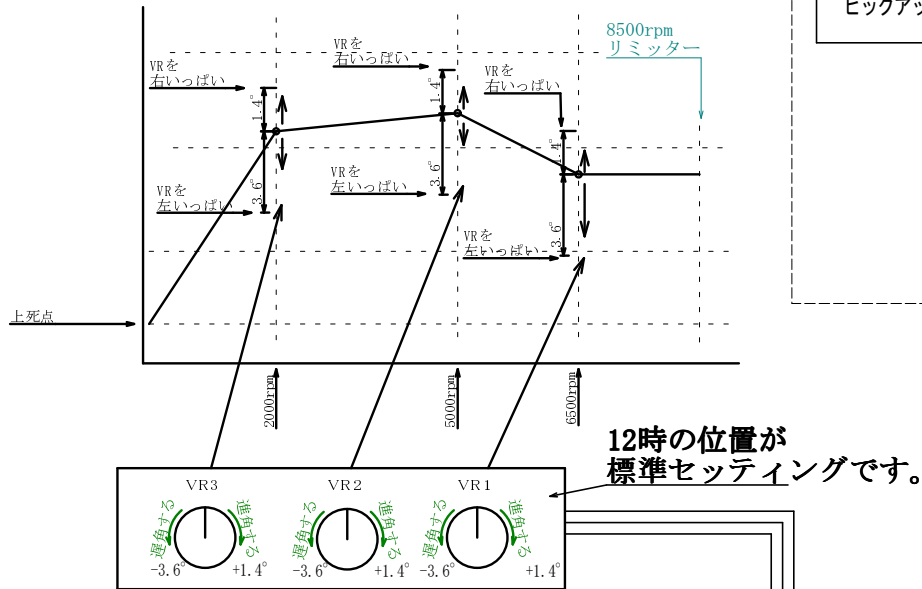
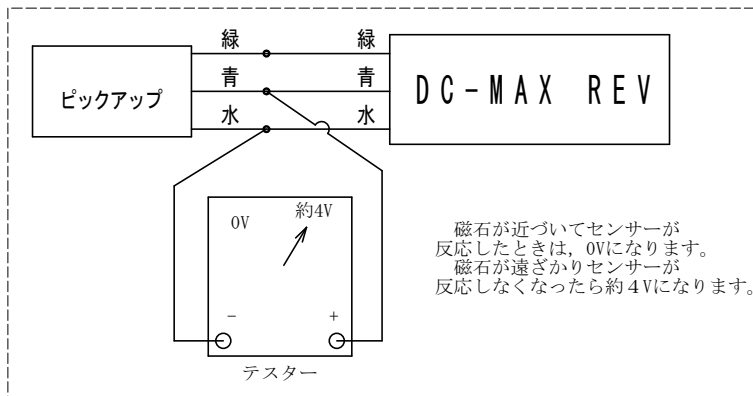

火花が飛ばない場合のトラブルシューティング

1. 左の図のようにピックアップが動作しているか確認します。(動作していない場合は、配線のチェック、ピックアップを交換してください。)
2. テスター等が無い場合は、ピックアップのコネクターを外しCDI側の端子の青色と水色の線をこするよう接触させる。(これで火花が飛ばない場合は、ストップスイッチに行っている白色の配線を外して行う。)
3. これで火花が飛ばない場合は、CDIユニット本体の可能性が高いのでT I Oまで送っていただければ点検いたします

(この角度を33°程度に設定します)

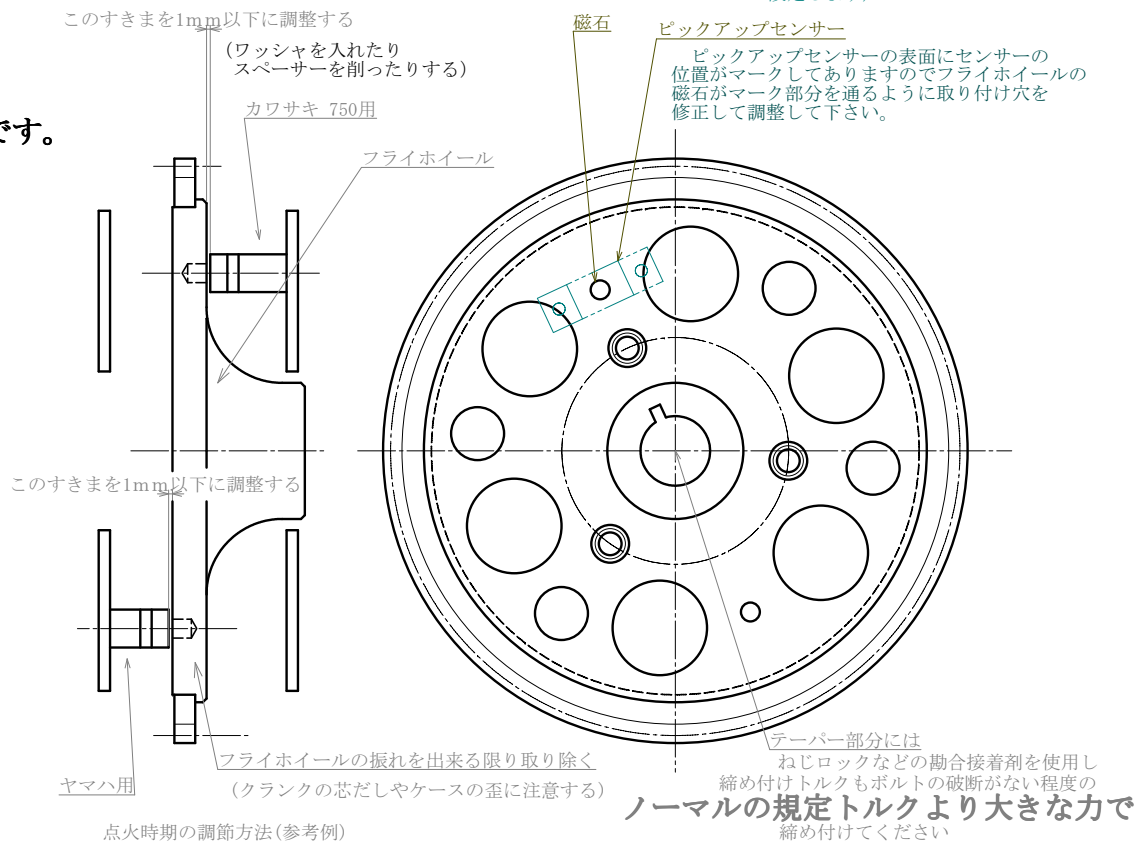

1. スタータープレートの位置をピックアップの磁石のかかり始め32° (30° ~35°)に調節して固定する。
 2. VR3を12時 VR2を12時 VR1を12時方向にセットする。
 3. 走行しながら徐々にVR3とVR2をそれぞれ右回転させていき、トルクの上昇をみていく。
 4. トルクの上昇が止まったところから若干左に戻す。
 5. VR1を徐々に右回転させていき伸びのいいところを探す。
- 注) エンジンがばらつく場合は、初期設定が早すぎることが多いため遅らせ気味から調整してください